

 **Reiling**
Nutzfahrzeugservice

 **Reiling**
Nutzfahrzeugservice

**NUTZFAHRZEUG
SERVICE**





NUTZEN SIE
UNSER
UMFASSENDES
SERVICEANGEBOT
RUND UM
NUTZFAHRZEUGE,
MULDEN UND
CONTAINER.



NUTZ FAHRZEUG SERVICE

AUTORISIERTER PARTNER
VON SCANIA, MEILLER
UND PALFINGER

Als autorisierter Partner von Scania, Meiller und Palfinger ist Reiling mit seiner Nutzfahrzeugservice GmbH Ihr kompetenter Ansprechpartner für alle Service- und Wartungsarbeiten nach Herstellervorgaben.

Für die Entwicklung und den Bau von Sonderfahrzeugen spricht unsere langjährige Erfahrung in der Entsorgung und Aufbereitung von Wertstoffen.

Daher kennen wir die Herausforderungen und Bedingungen, um nach modernstem Stand der Technik beste Ergebnisse beim Neubau zu erzielen.



UNSERE LEISTUNGEN AUF EINEN BLICK



- Autorisierter Service-Partner von SCANIA, MEILLER und PALFINGER
- Sonderfahrzeugbau wie z. B. Glassammelfahrzeuge als Kipp-Sattelauf-
lieger, Kranmulden etc.
- 24-Stunden-Dieseltankstelle (inkl. AdBlue)
- Strahl- und Lackieranlage
- Reparaturen aller Fabrikate, Aufbauten und Anhänger
- Achsvermessung
- Sicherheitsprüfungen (SP) nach §29 StVZO
- Abgasuntersuchungen nach §47a StVZO
- Tachodienst nach §57b StVO
- UVV-Prüfungen für Abroller/ Absetzer sowie Krane bis 30 mt
- Hauptuntersuchungen nach §29 StVZO
- Montage von Hydraulikanlagen
- Sofortdienst für Hydraulikschläuche und Hydraulikleitungen
- Reparatur und Aufbau von Ladekränen, Abrollern, Absetzern etc.
- 24-Stunden-Notdienst
- Klimaanlage-Service
- Karosseriearbeiten
- Container-, Muldenreparaturen und Instandhaltung
- Lackierungen, Strahlungen und Spritzverzinkungen

SORGFALT UND EXPERTISE

Wir gewährleisten eine professionelle und qualitative Ausführung sämtlicher Arbeiten. Garantiert durch unsere mehr als 25-jährige Erfahrung, einer hohen fachlichen Expertise, gepaart mit stetiger Fort- und Weiterbildung sowie modernster technischer Ausstattung.



24 STUNDEN FÜR SIE DA!

WARTUNG UND INSTAND SETZUNG

INDIVIDUELL UND BEDARFSGERECHT

Egal ob Zugmaschine, Anhänger oder Kipp-Sattelaufleger, Aufbauten oder Container und Mulden – als Vertragspartner von Scania, Meiller und Palfinger übernehmen wir Reparaturen aller Art und bieten unseren Kunden ein Rundum-Sorglospaket.

Zu unseren Serviceleistungen gehören beispielsweise auch gesetzliche Prüfungen, Karosseriearbeiten, Lackierungen, Strahlungen und Spritzverzinkungen. Durch unser breites Leistungsspektrum können wir so gut wie alle Reparaturen an Ihren Fahrzeugen und Trailern abdecken. Viele Bedürfnisse – eine Werkstatt!



Es läuft nicht immer alles nach Plan? Wir helfen Ihnen gerne weiter: Unser 24-Stunden-Notdienst steht Ihnen jederzeit zur Verfügung. Auch unsere Dieseltankstelle hat für Sie rund um die Uhr geöffnet. (AdBlue bekommen Sie selbstverständlich auch bei uns).



AUS ALT MACHEN WIR NEU!

Unser Muldenmanagement überzeugt durch Flexibilität und eine zeitgemäße, umweltschonende Anlage, die Lackierungen in Ihrer Wunschfarbe (RAL) nach modernsten technischen Richtlinien fertigt.



- Strahlen mit Hartguss
- Muldenreparaturen aller Art
- Umweltschonend, Anlage nach modernsten technischen Richtlinien
- Lackierungen in Ihren Hausfarben mit UV beständigem 2K-Lack (in RAL-Farbtönen)
- Beschriftungs-Service
- UVV (Unfallverhütungsvorschriften)

MULDEN UND CONTAINER

RUNDUM-SERVICE

Wir holen, bearbeiten und bringen Ihnen Ihre Mulde.

Ob Container oder Mulden verschiedener Größen – wir finden für Sie passgenaue Lösungen für den einmaligen Einsatz oder für eine dauerhafte Installation. Benötigen Sie Komplett-Renovierungen, Teilersatz, kleinere Reparaturen oder individuelle Anpassungen nach Ihren Bedürfnissen? Bei uns steht Ihnen ein kompetenter Ansprechpartner zur Seite. Nutzen Sie unsere mehr als 25-jährige Erfahrung für innovative Lösungen.



In unserer modernen Anlage können wir auch größte Formate nach Ihren Vorstellungen bearbeiten.

TECHNIKEN

STRAHLTECHNIK

Durch die Aufbereitung unseres Strahlgutes kann das Material mehrmals verwendet werden – ein Plus für unsere Umwelt.

WAS:

Auflieger/ Anhänger, Chassis
Spezialtransporter
Eiserne Gartenmöbel
Absetz- und Abrollmulden
Kessel
Oldtimer, Kleinteile, u.v.m.



LACKTECHNIK

Wir lackieren alles rund um Ihr Nutzfahrzeug in UV-beständigem 2K-Lack (in RAL-Farbtönen) – genau so, wie Sie es wünschen.

WAS:

Vom Kleinteil oder Einzelstück bis hin zum Auflieger – wir fertigen Industrielackierungen jeglicher Art. Dazu zählen auch Maschinen- und Anlagenteile, Container und Mulden.



SPRITZTECHNIK

Für die Oberflächen-Veredelung verwenden wir ein Lichtbogen-Verzinkgerät nach modernsten Standards.

WAS:

Auflieger/ Anhänger, Chassis
Spezialtransporter
Eiserne Gartenmöbel
Absetz- und Abrollmulden
Kessel



SONDER FAHRZEUG BAU



BESONDERE ANFORDERUNGEN – INDIVIDUELLE LÖSUNGEN

Unser Team von hochqualifizierten Fachkräften plant und konstruiert jegliche Spezialfahrzeuge ganz nach Ihren Wünschen und Vorstellungen.

Keine Herausforderung ist für uns zu groß, denn dank kontinuierlicher Fort- und Weiterbildung und einem Maximum an Erfahrung und Expertise findet die Reiling Nutzfahrzeugservice GmbH auch für Sie eine passgenaue Lösung. Eine professionelle und qualitative Ausführung aller Arbeiten ist dabei für uns ebenso selbstverständlich wie eine technische Ausstattung nach dem neuesten Stand.

Ob Wertstoffsammelaufleger, Kranmulde oder Entleerungsgeräte – wir bieten Ihnen eine individuelle Lösung. Unsere Bauten und Fahrzeuge zeichnen sich durch Langlebigkeit und höchste Qualitätsstandards aus.

SAMMELAUFLIEGER SCHWERPUNKT RECYCLING/ ENTSORGUNG

Übersicht und Datenblätter:

Sammel-
aufleger



Typ: RKS31 LT2

Sammel-
aufleger



Typ: RKS38 LTS

Sammel-
aufleger



Typ: RKS38 LT

Press-Sammel-
aufleger



Typ: RPS29



Entleerungsgerät HR1ELSB und Press-Sammler RPS29

SONDERFAHRZEUGBAU

Sammelaufleger Typ: RKS38 LTS

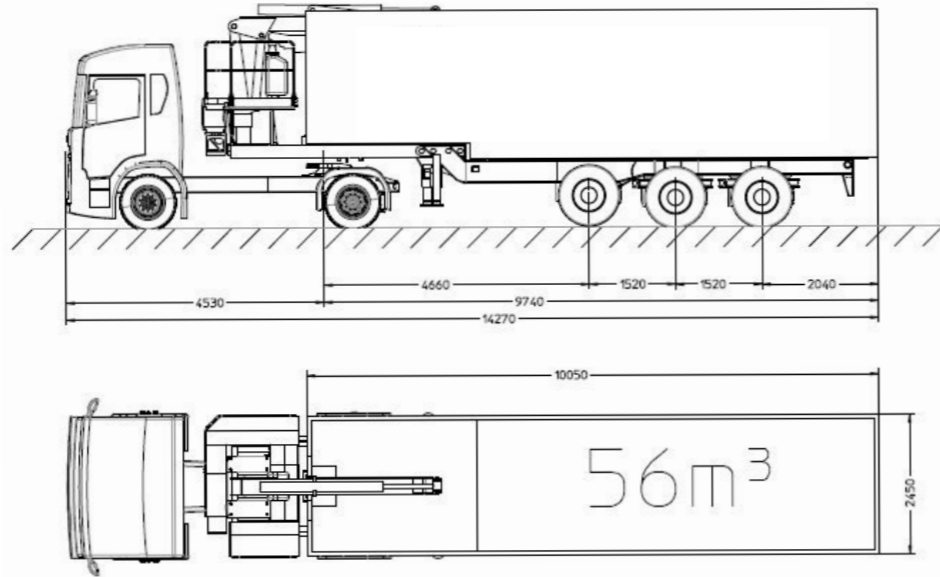
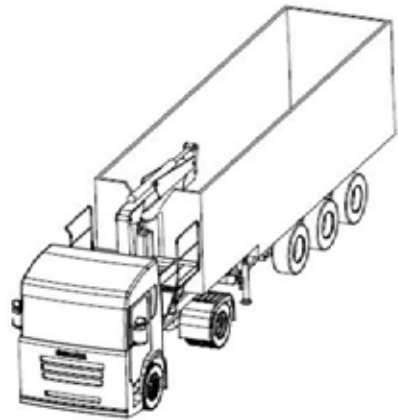

Alle Maße und Gewichtsangaben sind ca. Angaben!
Diese Werte werden durch variierende Ausstattungen
und der technischen Entwicklung beeinflusst.
Die Angaben dienen ausschließlich der Information.

Gewichte und Lasten

Achslast Auflieger gesamt: 27.000 kg
Stützlast Auflieger: 11.000 kg
Leergewicht Auflieger: 12.800 kg
Zul. Ges. Gew. Auflieger: 38.000 kg

Leergewicht SZM: 8.000 kg

Zulässige Nutzlast: 19.200 kg

Zulässiges Ges.-Zuggewicht: 40.000 kg

NEUENTWICKLUNGEN

Unsere individuellen Sammelaufleger wurden eigens für den Schwerpunkt RECYCLING/ENTSORGUNG entwickelt. Kundenspezifische Lösungen stehen bei uns an erster Stelle.



Der innovative Reiling Sammelaufleger – Typ: RKS38 LTS – wurde eigens von uns entwickelt, um mit seinen zwei gelenkten Achsen auch in engen Stadtgebieten problemlos und effizient Behälter aller Art entleeren zu können. Die Erwartungen unserer Kunden wurden bei weitem übertroffen.

Der **Sammelaufleger RKS38 LTS** überzeugt mit Alleinstellungsmerkmalen in folgenden Bereichen:

WIRTSCHAFTLICHKEIT:

- Extreme Wendigkeit sowie effiziente, kurze Ladezeiten bei einem Ladevolumen von ca. 56 m³ und einer Nutzlast von 19.200 kg
- Flexibilität durch Einsetzbarkeit bei allen gängigen Behälterhöhen
- Geringster Reifenverschleiß
- Pressmulde zur optimalen Ausnutzung des Ladevolumens

SICHERHEIT:

- Hohe Standsicherheit bei geringer Abstützweite
- Sicheres, übersichtliches Arbeiten durch mitdrehbaren Kranstand und UVV konformen Aufstieg
- Aktiver Bremsassistent bei Rückwärtsfahrt
- Rundumsicht-Kamerasystem

LANGLEBIGKEIT:

- Bewährtes Lenk-Chassis – Kundenreferenzen über 15 Jahre und mehr
- Robuster, verstärkter Sonder-Chassis-Bau
- Recycling-Ladekran

24-STUNDEN- DIESELTANKSTELLE (MIT AD-BLUE)



24H-DIESELTANKSTELLE

Dieselmotorkraftstoff in höchster Qualität und Tanken rund um die Uhr – für LKW und PKW.

Das 2.500 Quadratmeter große Areal bietet Platz genug für mehrere LKWs. Selbst die längsten Laster haben ausreichend Fläche zum Rangieren.

Für die schnelle LKW-Betankung stehen zwei Zapfpunkte und zwei Fahrspuren zur Verfügung. Für PKW und Transporter sind ebenfalls zwei Zapfsäulen vorhanden. Selbstverständlich bieten wir Tankungen mit EC- oder auch DKV-Karten an.

Unabhängig, flexibel und übersichtlich: Viel-Tanker bekommen Ihre eigene Tankkarte, sprechen Sie uns einfach an.



24H-NOTDIENST

Sollte Sie mal mit Ihrem Scania außerhalb unserer Geschäftszeiten ein Pannenfall ereilen, steht Ihnen gerne unser Notdienstmonteur mit unserem hervorragend ausgestatteten Service-Mobil zur Verfügung.

Sie erreichen uns in einem Notfall über die Notrufnummer von Scania Assistance: 0261 - 88 78 88 8



FAMILIÄR
SOZIAL

INNOVATIV
ZUKUNFTSFÄHIG

KOMPETENT
BODENSTÄNDIG

VERANTWORTUNGSVOLL
PARTNERSCHAFTLICH

BEWUSST
UMWELTFREUNDLICH

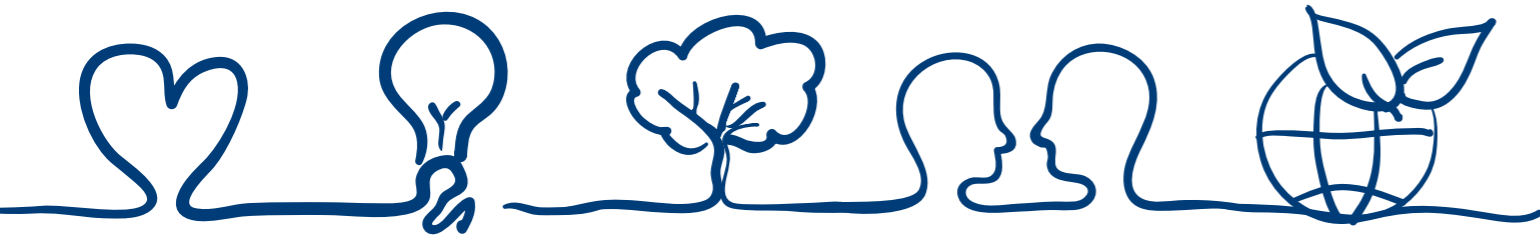

WERTE

DER REILING UNTERNEHMENSGRUPPE



UMWELT SCHUTZ

Nachhaltigkeit bedeutet für uns Zukunft.

Dafür setzen wir uns bei der Reiling Unternehmensgruppe ein. Wir sehen Umwelt- und Klimaschutz als wichtige Aufgabe und berücksichtigen diesen bei allen unternehmerischen Entscheidungen.

Der Schutz der Umwelt und der sparsame Umgang mit den natürlichen Ressourcen hängen vom Einsatz jedes einzelnen Mitarbeiters ab und sind fest in unserer Geschäftspolitik und Unternehmensphilosophie verankert. Soweit möglich, setzen wir im Unternehmen auf erneuerbare Energien und realisieren durch organisatorische und technische Maßnahmen die Vermeidung oder Minimierung von umweltbelastenden Emissionen, Abfall und Abwasser. Ebenso belegen unsere Umweltmanagement- und Energiemanagementsysteme unser Verantwortungsbewusstsein gegenüber der Umwelt und der effizienten Nutzung von Ressourcen (DIN EN ISO 50001 und DIN EN ISO 14001 Zertifizierung).

ÖFFNUNGSZEITEN

Montag - Freitag 08.00 - 17.00 Uhr
Samstag 08.00 - 12.00 Uhr

Alternativ nach Vereinbarung

Im Scania-Notfall erreichen Sie uns
über Scania Assistance: 0261 - 88 78 88 8



Die Reiling Nutzfahrzeugservice GmbH
ist ein Unternehmen der
Reiling Unternehmensgruppe



www.nutzfahrzeuge-reiling.de

24H-NOTDIENST

24H-
DIESELTANKSTELLE
(MIT AD-BLUE)



REILING NUTZFAHRZEUGSERVICE

Unsere Kunden können auf langjährige Erfahrung, höchste Fachkompetenz und modernste Technik vertrauen. Nutzen Sie unser umfassendes Serviceangebot rund um Nutzfahrzeuge, Mulden und Container und sprechen Sie uns gerne an.

„Große Herausforderungen erfordern vielfältige Lösungen. Mit der Reiling Nutzfahrzeugservice GmbH bieten wir starke Leistungen aus einer Hand“.

Stefan Kretz, Betriebsleiter



Reiling Nutzfahrzeugservice GmbH

Max-Planck-Str. 29
33428 Marienfeld
Deutschland

Telefon: +49 (0) 5247 9858-0
E-Mail: info@nutzfahrzeuge-reiling.de
www.nutzfahrzeuge-reiling.de



Gedruckt auf 100% Recyclingpapier